

**IBARMIA.**

# ZVH 45 STAR EDITION

L1500 / L3000

## DATOS TÉCNICOS



ZVH STAR EDITION

Primera configuración cerrada en la historia de IBARMIA.  
Una propuesta de gran valor tecnológico y elevado equipamiento de serie.



**Z SERIES**

**ZVH STAR EDITION****STAR 1500****STAR 3000****RECORRIDOS**

-Recorrido longitudinal X	mm	1500	3000
-Recorrido efectivo X trabajo en dos puestos (vertical)	mm	-	1200
-Recorrido transversal Y	mm	800	
-Recorrido vertical Z	mm	800	
-Recorrido giro del cabezal eje B	°	+/-105	
-Diámetro máximo de volteo (Divisor eje C integrado)	mm	1100	

**MESA**

-Dimensiones de la mesa fija	mm	1700x850 mm	3000x850 mm
-Peso máximo sobre la mesa	Kg/m <sup>2</sup>	1500	
-Nº de ranuras en "T"		5	
-Tamaño de las ranuras en "T"	mm	1x18(H7) / 4x18(H12)	
-Distancia entre las ranuras en "T"	mm	125	
-Distancia min/máx entre husillo y mesa	mm	V (0----800) - H (360----1160)	
-Altura de la mesa	mm	1000	1050

**CABEZAL GIRATORIO**

-Par del motor torque de giro (giro continuo)	Nm	782	
-Bloqueo hidráulico de posición (giro continuo)	Nm	6000	

**ELECTROHUSILLO DEL CABEZAL**

-Alojamiento del cono		Standard: SK 40 - Option: HSK A-63	
-Velocidad máxima	rpm	12.000 - Opción: 15.000	12.000 - Opción: 15.000
-Potencia máxima	kW	46	
-Par máximo	Nm	200	

**CONTROLES**

-Controles numéricos disponibles		Standard: Fanuc 31i-B - Option: Heidenhain TNC 640 HSCI	
----------------------------------	--	---	--

**AVANCE**

-Fuerza de avance X-Y-Z 100% (S3 40%)	N	X: 12.020 (19.120) / Y: 8500 (13.600) / Z: 8558 (13.700)	
-Avance rápido de posicionamiento X-Y-Z	m/min	40	
-Máximo avance de trabajo X-Y-Z	m/min	30	
-Avance rápido de posicionamiento eje B	rpm	50	

**PRECISIÓN SEGÚN VDI / DGQ3441**

-Precisión posicionamiento Tp X-Y-Z (1000 mm)	µm	10	
-Repetibilidad	µm	5	
-Sistema de medida del eje B		Rotary scale	
-Precisión posicionamiento Tp B	s	8"	

**ZVH STAR EDITION****STAR 1500****STAR 3000****CAPACIDAD**

-Capacidad de fresado en acero St 60	cm <sup>3</sup> /min	900
-Capacidad de taladrado en acero St 60	Ø mm	50
-Capacidad de roscado en acero St 60	mm	M33

**ALMACÉN DE HERRAMIENTAS**

-Nº de herramientas		60	40 (Option: 60)
-Longitud máxima de la herramienta	mm	350	350
-Peso máximo de a herramienta	Kg	7	8
-Ø máximo con ocupación plena	mm	75	90
-Ø máximo con espacios libres	mm	127	150
-Tiempo de cambio de herramienta	s	8"	
-Tiempo "viruta a viruta"	s	10"	

**GENERALIDADES**

-Pintado en combinación de tres colores	RAL	White 9010, Ligth Grey 9006, Dark Grey 7021	
-Potencia total instalada	kW	60	
-Conexión a la red	V	400 V / 50 Hz	
-Presión requerida de aire comprimido	bar	6	
-Largo máquina	mm	5902	7102
-Peso neto aproximado	kg	15.000	18.500

STAR 3000

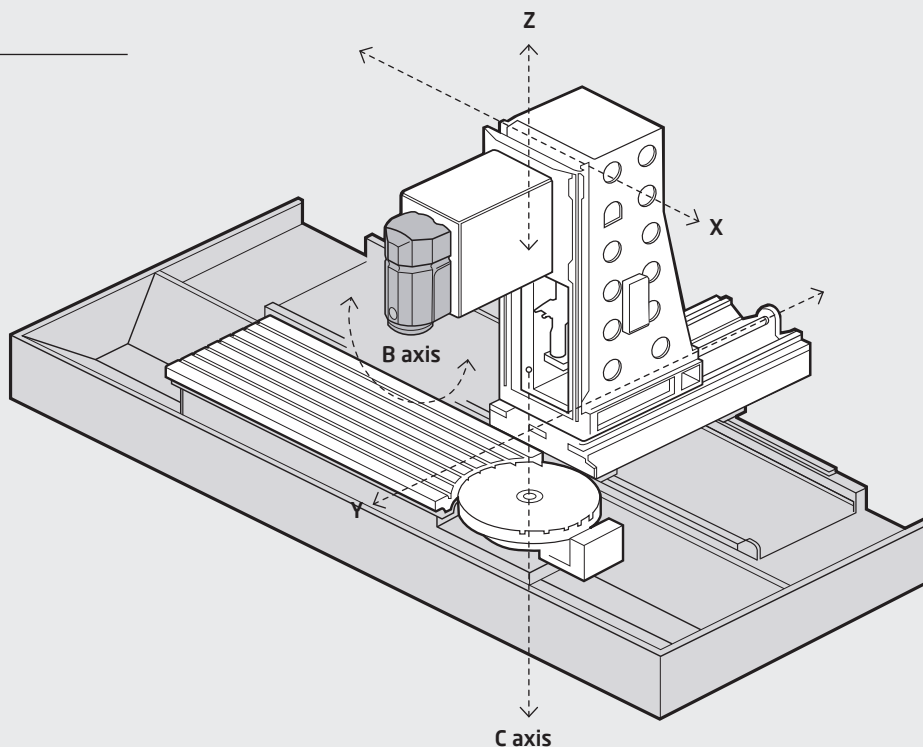

---

## EQUIPAMIENTO ESTANDARD

---

- STAR 3000: modelo de 4 ejes: longitudinal X, transversal Y, vertical Z, cabezal B.
- STAR 1500: modelo de 5 ejes: longitudinal X, transversal Y, vertical Z, cabezal B, rotatorio C.
- Divisor de eje vertical integrado de  $\varnothing 800$  mm en STAR 1500.
- Medición directa integrada sobre ejes lineales X, Y, Z.
- Medición por encoder en eje B.
- Desplazamiento sobre guías lineales y husillos a bolas.
- Servomotores con freno incorporado para los ejes.
- Contrapeso hidráulico del cabezal.
- Soplado de aire para limpieza del cono.
- Equipo de refrigeración exterior alrededor del husillo (12 bar).
- Refrigeración interior por el centro del husillo (22 bar).
- Almacén de herramientas con cambio automático para 60 posiciones (STAR 1500) y 40 posiciones (STAR 3000).
- Protecciones verticales en eje X mediante fuelle de banda metálica.
- Carenado integral y zona de trabajo totalmente encapsulada.
- Iluminación de la zona de trabajo.
- Puertas laterales para piezas extralargas.
- Panel de mandos desplazable hasta la mitad del recorrido X (STAR 3000).
- Control CNC con pantalla táctil de 19".
- Control Fanuc 31i-B.
- Volante electrónico portátil.
- Extractor de virutas y depósito de refrigeración.
- Pistolas de aire y agua.
- Engrase automático centralizado programable.
- Armario eléctrico climatizado.
- Elementos de nivelación de la máquina.

---

## EQUIPAMIENTO OPCIONAL

---

- Control Heidenhain TNC 640 HSCI.
- Pared divisoria y software NSM para trabajo pendular.
- Divisor de eje vertical integrado de  $\varnothing 800$  mm en STAR 3000.
- Divisores de sobremesa con posibilidad de utilización horizontal y vertical.
- Almacenes de herramientas con cambio automático hasta 60 posiciones (STAR 3000).
- Sistemas de palpado y medición de herramientas.
- Sistema de extracción de vahos.
- Balizas tricolor con señal acústica.